

_ KRÄFTE SINNVOLL BÜNDELN

**Wissen zählt nichts
ohne Verstehen.**

Branchen-Lösungen

Kraftwerksindustrie

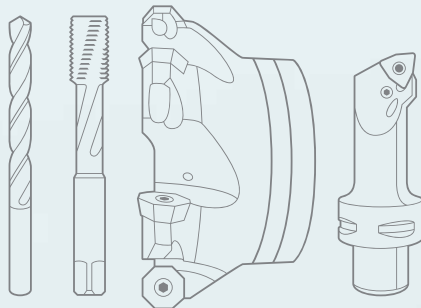

SO WIRD AUS EINSATZ PROFIT.

Die Anforderungen an die Kraftwerksindustrie werden immer spezieller und umfangreicher. So soll nicht nur schneller, sondern auch effizienter produziert werden – und das bei höchster Präzision und feinsten Qualität. Von der Planung bis zum fertigen Produkt.

Mit Hilfe der gebündelten Kompetenz von Walter, Walter Titex und Walter Prototyp erhalten Sie von uns mehr als nur Werkzeuge. Denn wir verstehen die Herausforderungen, die für die Verarbeitung neuer Materialien wichtig sind. Bei uns erhalten Sie komplette Hightec-Lösungen aus einer Hand – von der Unterstützung bei der Herstellung bis zum Werkzeugmanagement. Qualität und Präzision ohne Kompromisse.

Erwarten Sie mehr. Setzen Sie mit uns Ihre Visionen um. Erleben Sie Walter neu.

GEHÄUSE

Die Herstellung von Gehäusen dauert normalerweise sehr lange und ist mit aufwändigen Arbeitsabläufen verbunden. Nicht, wenn Sie, wie bei uns, die komplette Werkzeugplanung aus einer Hand erhalten. Wir helfen Ihnen, Werkzeugwechsel und unproduktive Zeit auf ein Minimum zu reduzieren – und das bei höchster Qualität. Das Resultat: eine höhere Wertschöpfung.

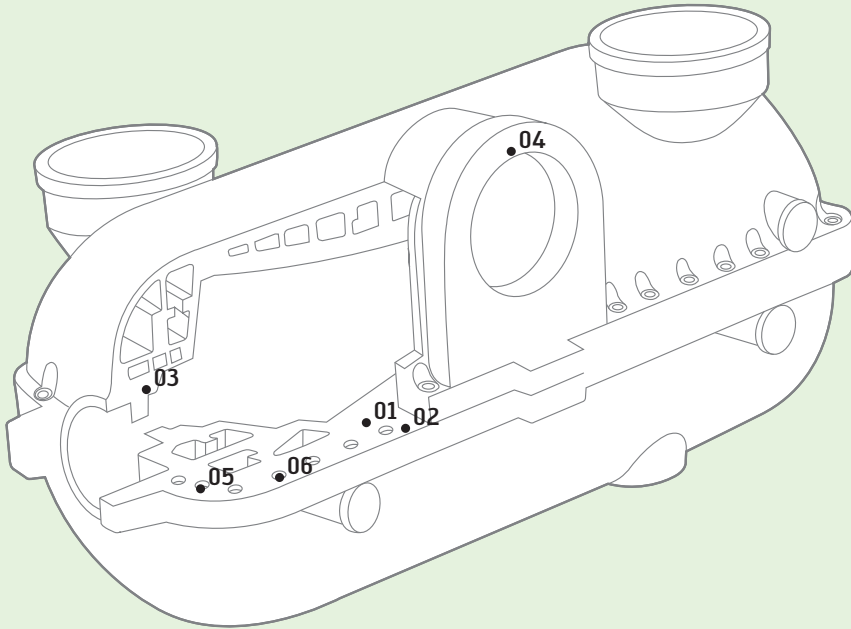

•01 **Walter Schwerzerspaner F2265**
für das Schruppen der Trennfläche



•04 **Walter Boring und Precision Maxi**
Aufbohrwerkzeug zum Auf- und Feinbohren
großer Durchmesser



•02 **Walter Dampfichtfräser**
für das Schlichten der Trennfläche



•05 **Walter Titex Alpha® 4**
zum Bohren der Kernlöcher



•03 **Walter Xtra-tec® Igelfräser F4138**
zum Schruppen und Semi-Schlichten



•06 **Walter Prototyp Paradur HT**
zum Herstellen der Grundlochgewinde

ELEKTRISCHE WELLEN

Nach dem Drehen eines Generators folgt die Herstellung von Wicklungs-, Luft-, Verschluss- und Entlastungsnuten. Diese gewährleistet unser innovatives Werkzeugsystem, das nicht nur für jeden Fertigungsprozess eine wirtschaftliche Lösung bietet, sondern auch in der Lage ist, Wicklungsnuten in nur einem Durchgang zu schrappen und zu schichten.

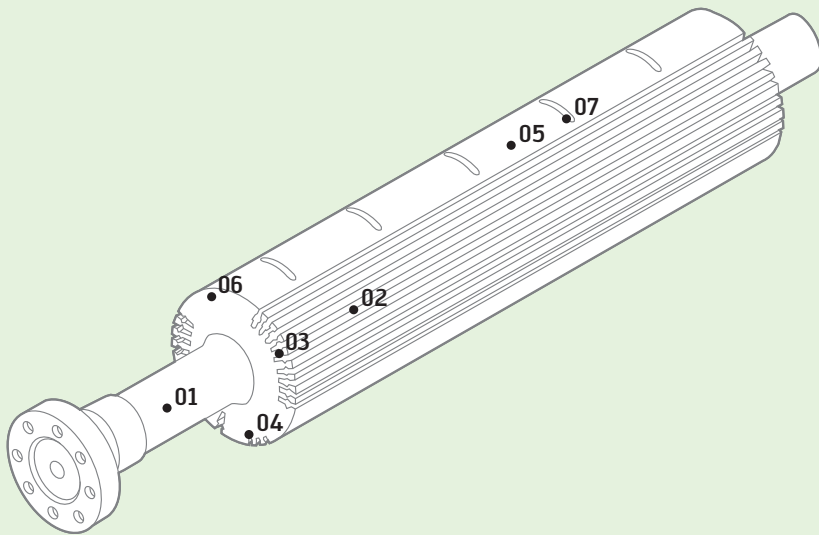

•01 **Walter Turn**
zum Überdrehen der Welle



•04 **Walter Scheibenfräser**
für die Entlastungsnut



•02 **Walter Scheibenfräser**
für die Wicklungs- und Luftnut



•05 **Walter Prototyp Protostar Harte Jungs**
zum Schrappen und Schichten der Polschlitz



•06 **Walter Titex X-treme Plus**
zum Herstellen der Stromanschluss- und Polhaltebolzenbohrungen



•03 **Walter Formfräser**
für die Verschlussnut



•07 **Walter Prototyp Paradur Eco-HT**
zum Herstellen der Wuchtgewinde

TURBINEN UND SCHAUFELN

Die Herstellung von thermischen Wellen gehört zu den anspruchsvollsten Aufgaben überhaupt – jedoch nicht für unsere maßgeschneiderten Spezialwerkzeuge. Und auch die Fertigung von Turbinenschaufeln stellt für unsere hochproduktiven Standard- und Sonderlösungen kein Problem dar.

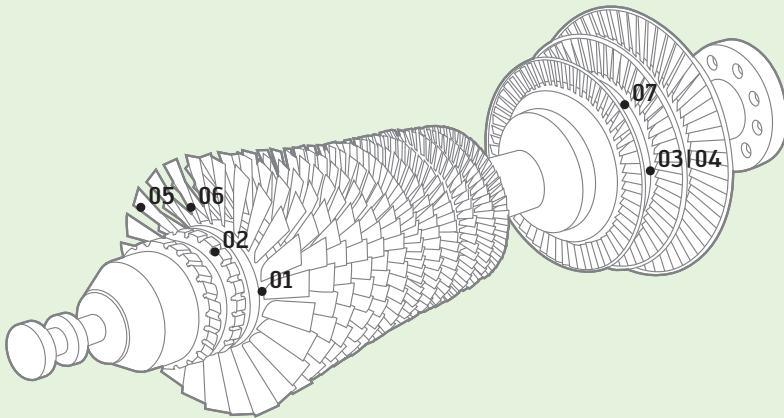

- **01** **Walter Cut Capto**
zum Einstechen von Schaufel- und Dichtnuten



- **04** **Walter Profilfräser**
zum Schlichten von geraden und gebogenen Nuten



- **02** **Walter Glockenfräser**
zum Schrappen von gebogenen Schaufelnuten



- **05** **Walter Xtra-tec® Eckfräser F4042**
zum Schrappen, Semischlichten und Schlichten



- **03** **Walter Prototyp Profilschliff fräser aus HSS**
zum Schlichten des Nutprofils



- **06** **Walter Profilfräser zum Schrappen**
Semischlichten und Schlichten des Fußprofils



- **07** **Walter Titex Alpha® 4**
zum Bohren von Durchgangslöchern

Walter AG

Derendinger Straße 53, 72072 Tübingen
Postfach 2049, 72010 Tübingen
Deutschland

www.walter-tools.com

Walter Deutschland GmbH

Frankfurt, Germany
+49 (0) 69 78902-100, service.de@walter-tools.com

Walter (Schweiz) AG

Langendorf, Switzerland
+41 (0) 32 617 40 72, service.ch@walter-tools.com

Walter Austria GmbH

Wien, Austria
+43 (1) 5127300-0, service.at@walter-tools.com
